

## Fiber Lazer Markalama Makinesi

K9220/K9230

### ÜRÜN ÖZELLİKLERİ;

*Kodlasan K-FLY-L serisi Fiber lazer markalama makinesi, sağlam plastik, metal, boru ve tüpler üzerine yüksek kaliteli kimlik ve 2D barkodlar, metin, parti numarası, lot kodları, logolar vb. işaretleme için temassız bir baskı yöntemidir.*

*Ürün izlenebilirliğini ve kurcalamaya karşı korumayı sağlamaya yardımcı olur. Yüksek kontrastlı, kalıcı işaretleme için tasarlanmıştır. Yüksek entegrasyonlu, küçük boyutludur.*

*Gelişmiş darbeli lazer, ince lazer ışını, düşük tüketim ve küçük ısıdan etkilenen bölge ile donatılmıştır.*

*Sarf malzemesi ve bakım gerektirmez.*

*Kurulumu ve kullanımı basittir.*

*Parça işaretleme, gıda, içecek, tüketici ambalajlı ürünler, ilaç ve kozmetik üreticileri için ideal bir çözümdür.*



# PARAMETRELER;

Model	KDLSN9220	KDLSN9230
Normal ortalama çıkış gücü (W)	20w	30w
Güç tüketimi	500w	500w
Dalga boyu (nm)	1064±4	1064±4
Işın kalitesi	H<1.8	H<1.8
Kiriş Çapı (mm)	6~8	6~8
Darbe tekrarlama hızı (kHz)	20~60	30~60
Çıkış gücü ayarlanabilirliği (%)	10~100	
Çıkış fiber optik kablo uzunluğu (m)	2~3 m	
İşaretleme aralığı (mm)	Standard:110 * 110mm. Opsyonel:70 * 70 / 175*175, 300*300 mm	
Maksimum tarama hızı	8000-12000 mm / s	
Minimum çizgi genişliği	0,01 mm ~ 0,2 mm	
Çizgi derinliği	0,01 ~ 0,2 mm (malzemeye bağlı olarak)	
Soğutma Sistemi	Hava soğutma	
Çalışma ortamı	Tozsuz, dumansız ve aşındırıcı gaz içermeyen bir çalışma ortamında çalışmalıdır.	
	Sıcaklık: 0 ~ 42°	
	Nem oranı: %45 ~ %85	
Emniyet	Aşırı akım koruması; aşırı sıcaklık koruması; aşırı gerilim koruması	
Kontrolör	Dokunmatik ekran;	
Kullanıcı Arayüzü Dili	İngilizce, Fransızca, İspanyolca, Farsça, Portekizce, Rusça vb.	
Karakter	İngilizce, Fransızca, İspanyolca, Farsça, Arapça, Rusça, Bengalce, Japonca, Korece, vb.	
Yazdırma İçeriği	Metin, barkod, 2 boyutlu kod, seri numarası, bağlantı numarası, resim (bmp, png, jpg, plt, ldi, dxf)	
İletişim	Ethernet, RS232, Port: USB, G/Ç, kodlayıcı ve dedektör tetikleyicileri için.	

## Ürün Detayları;

Lens



Fiber Lazer Markalama Cihazı

Galvanometre

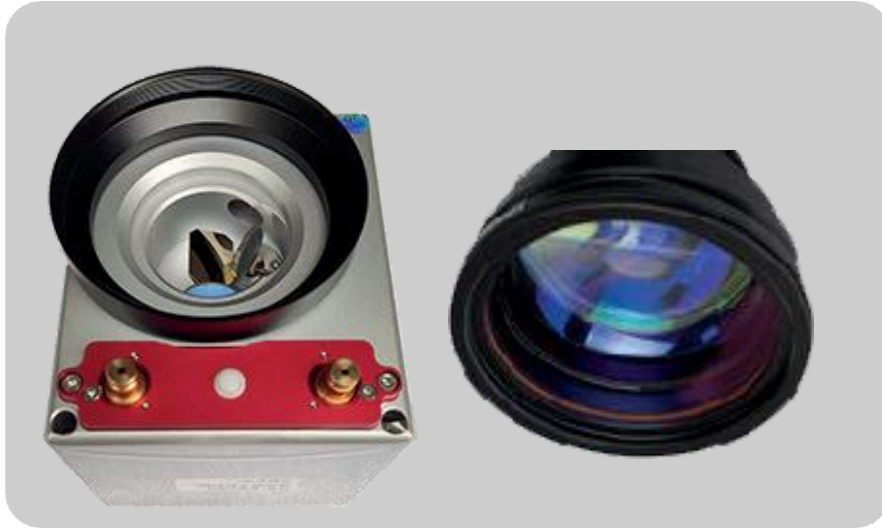

## Dokunmatik Ekran Kontrol Cihazı



## Veri Bağlantı Noktası

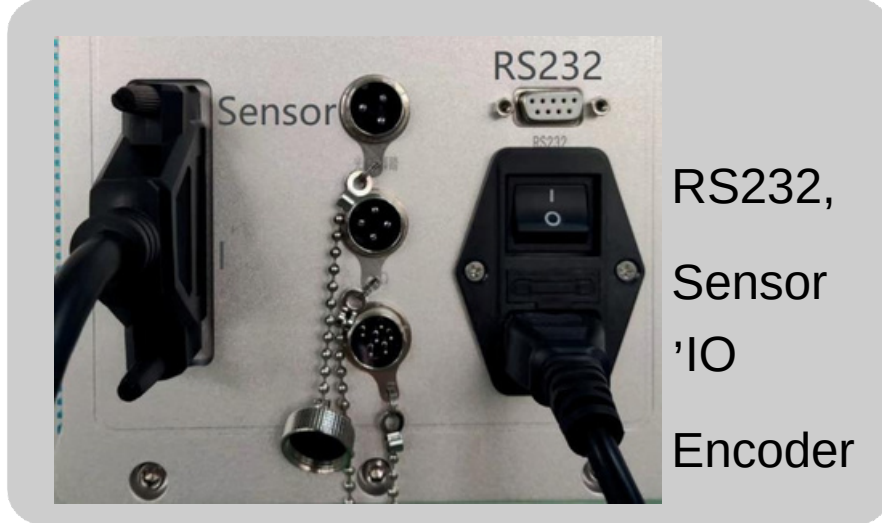

## Ayarlanabilir Yazıcı Sehpası



## Ölçüler

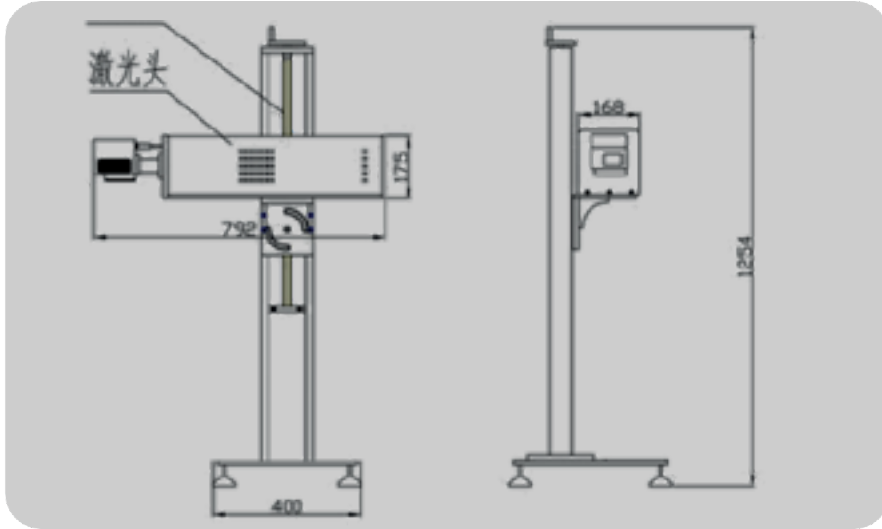

## Paket



## Dik açılı ışık kolu (İsteğe bağlı)

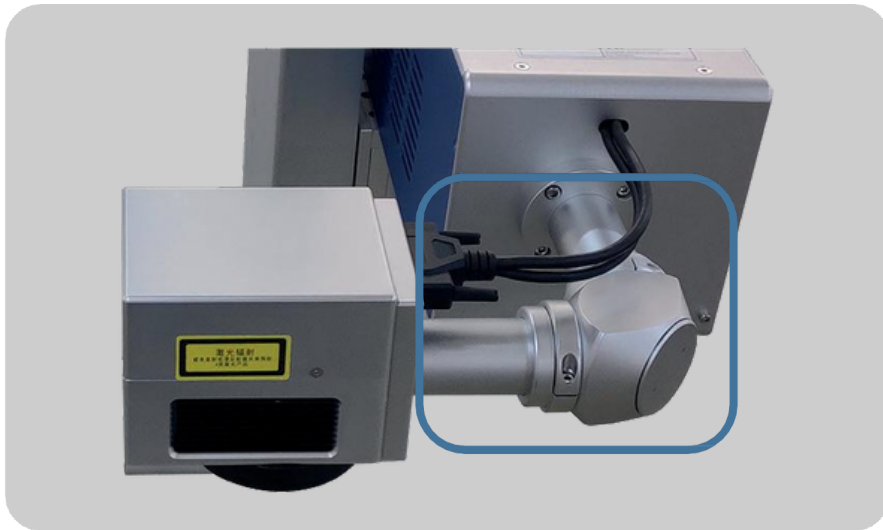

UYGULAMALAR;



Metal

Painted metal

Pipe & Tubes

Plastic





Fevzi Çakmak Mahallesi, Cengiz Topel Caddesi No: 3/C  
DARICA/KOCAELİ  
0262 656 09 79, +90 531 852 43 82